



Defender™ Série 5000

Indicateur, plates-formes et balances industrielles tout inox



Fonctionnalité intelligente, Durabilité, Qualité et Valeur OHAUS

La série 5000 OHAUS Defender™ est une gamme riche en options, composée d'indicateurs, de plates-formes et de balances industrielles. Elle est idéale pour les environnements avec lavage à grande eau dans les applications de pesage industriel et commercial d'ordre général, d'emballage, de production, de réception et d'expédition. La Defender 5000 pour les applications en milieu humide est composée de plates-formes et de colonnes durables fabriquées entièrement en acier inoxydable. Son indicateur IP66 en acier inoxydable est un puissant instrument de pesage, doté de plusieurs modes vous permettant de personnaliser la balance pour l'adapter à une vaste panoplie d'applications spécifiques sans frais ni complexité supplémentaires. Avec une construction solide, des opérations logicielles intuitives et complètes, des options de connectivités multiples, un fonctionnement disponible sur batterie NiMH (optionnelle) et de multiples versions de montage, la série Defender 5000 est votre solution complète et fiable pouvant s'adapter à une gamme extensible d'opérations de pesage.

Les caractéristiques standard incluent :

- Cinq capacités répandues : 15 kg, 30 kg, 60 kg, 150 kg et 300 kg, trois tailles de plate-forme: 30,5 x 30,5 cm, 45,7 x 45,7cm et 61 x 61 cm
- Toutes les plates-formes et balances sont en acier inoxydable munies de capteurs IP67 en acier inoxydable, conformes à OIML R60
- Les résolutions affichées de la balance entre 1:12 000 et 15 000 (avec un affichage à haute résolution temporaire), approuvable à 1:3000e
- Indicateur IP66 en acier inoxydable avec des résolutions affichées jusqu'à 1:30000. Connexion jusqu'à 8 capteurs de 350 ohms
- Affichage LCD rétroéclairé sur une seule ligne avec contraste élevé. Chiffres d'une hauteur de 25 mm, 3 LED de contrôle de pesage en couleurs et signal sonore pour le point de consigne
- Quatre touches de fonction, boutons surélevés à membrane tactile avec texte de navigation pour le menu et signal pour la touche appuyée
- Unités de pesage multiples : kg, g, lb, oz, lb:oz, t et unité personnalisée
- Modes multiples activés par l'utilisateur: Comptage (avec optimisation automatique), pesage de contrôle, pesage en pourcentage, pesage dynamique pour animaux et maintien de l'affichage
- Alimentation avec permutateur universelle et batterie NiMH rechargeable optionnelle
- RS232 et entrée externe intégrées. Options seconde RS232, RS422/485 et relais CA et CC

Defender™ 5000 Indicateur, plates-formes et balances

Spécifications de l'indicateur

Modèle	T51XW
Construction/protection	Boîtier en acier inoxydable 304 NEMA 4X / IP66, support pour montage mural en acier inoxydable 304 avec boutons de réglage
Plage de capacité de la balance	1 à 999 950 kg/lb
Résolution max. affichée	1:30,000d
Résolution maximale approuvée	1:10,000e / Plage double 1:3000e
Résolution de comptage maximale	1:300,000d
Poids moyen des pièces minimum (APW)	0.1d
Unités de pesage	kg, lb, g, oz, lb:oz, tonnes, personnalisé
Affichage du poids	LCD à 7 segments, 6 chiffres d'une hauteur de 25 mm, avec rétroéclairage LED blanc au contraste élevé
Indication de pesage de contrôle	3 LED en couleurs avec signal sonore configurable
Clavier	Boutons tactiles à 4 fonctions avec rétroaction positive
Fonctions/modes supplémentaires	Maintien de l'affichage, pesage dynamique, comptage, pesage de contrôle, pesage en pourcentage
Autres caractéristiques de logiciel	Calibrage de zéro, test de calibrage, réglage de la gravité géographique, tare automatique, tare automatique sur acceptation, date et heure BPF, verrouillage de la fonction des touches, affichage temporaire à résolution élevée
Tension d'excitation de capteur	5 V CC
Sensibilité d'entrée des capteurs	Jusqu'à 3 mV/V
Entraînement capteur	Jusqu'à 8 capteurs de 350 ohm
Temps de stabilisation	dans les 2 secondes
Plage de zéro	2 % ou 100 % de capacité
Calibrage de la portée	1 kg/lb à 100 % de capacité
Interface	RS232 intégré et entrée externe / RS422/485 optionnel / Relais CA optionnel / Relais CC optionnel / 2e RS232 optionnel
Plage de la température d'exploitation	-10°C à 40°C
Plage d'humidité relative	80 % maximum jusqu'à 31°C, réduction de la linéarité jusqu'à 50 % à 40°C
Alimentation	Alimentation électrique tous courants 100 à 240 VCA / 50-60 Hz, cordon d'alimentation universelle interne, cordon en fil dur, batterie NiMh rechargeable interne optionnelle (vie utile type de 30 heures)
Dimensions de l'enceinte	262 largeur x 76 profondeur x 149 hauteur (mm)
Dimensions hors-tout (support inclus)	315 largeur x 76 profondeur x 212 hauteur (mm)
Poids net/expédition	3,5 kg / 4,3 kg
Dimensions pour l'expédition	330 largeur x 240 profondeur x 180 hauteur (mm)

Dimensions d'encombrement

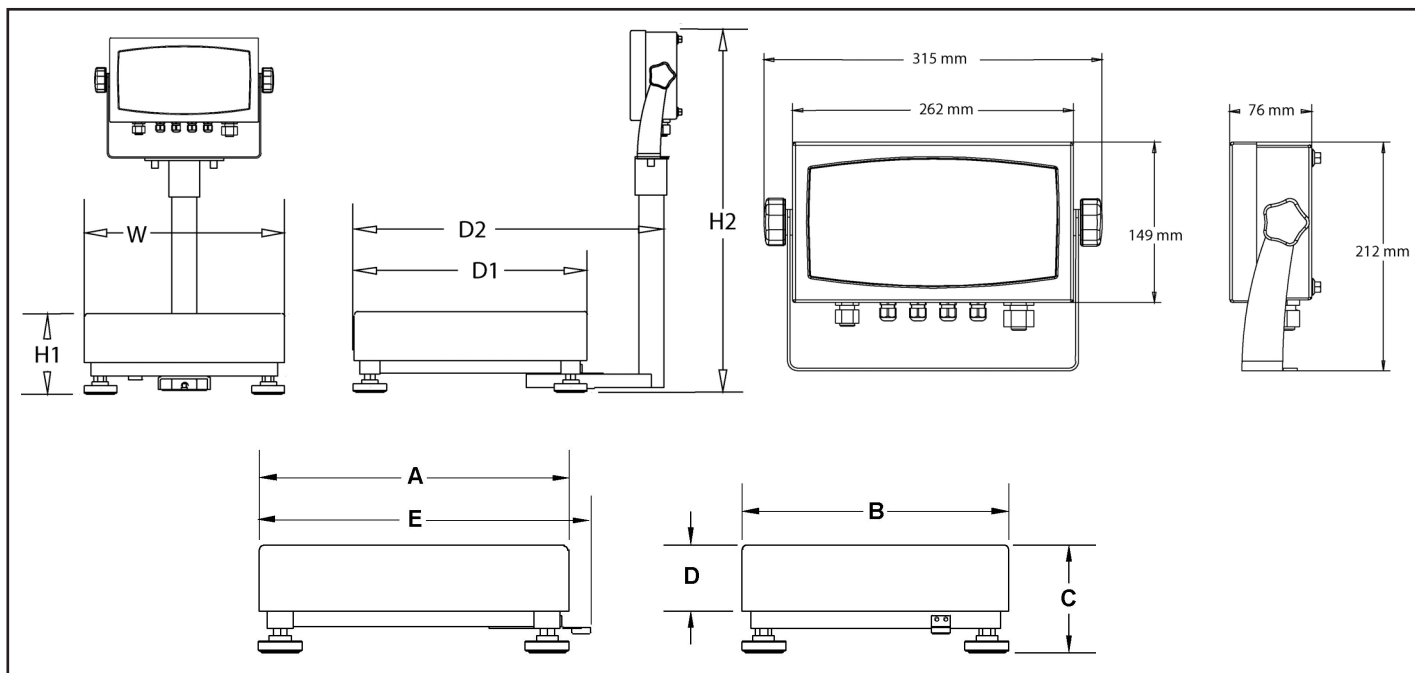

Caractéristiques standard

Batterie NiMh optionnelle
Peut être utilisée dans des environnements où aucune prise électrique n'est disponible

Fente interne pour l'étiquette de capacité
Protège l'étiquette contre l'impact de l'humidité et des conditions extérieures

Enceinte en acier inoxydable 304 IP66

Protégée contre la poussière et contre les jets d'eau puissants de toute direction. Protection pour l'intérieur/extérieur contre les impuretés, la pluie, les giboulées, la neige, la poussière soufflée par le vent, les éclaboussures et la corrosion

Indicateur du contrôle de pesage à 3 LED
Avec un signal sonore configurable

Support inclus pour montage sur table/mur
Avec des gros boutons réglables ergonomiques pour l'optimisation des angles de visualisation.

Affichage LCD haute visibilité
Avec rétroéclairage LED blanc brillant. Affichage rapide du poids stable en 2 secondes

Couvercle avant à charnière
Quatre vis de scellement fixent le couvercle ce qui facilite l'accès à l'unité pendant les opérations d'entretien tout en maintenant l'intégrité de l'étanchéité IP66



Sélection de mode multiple avec une seule touche
Comptage des pièces, pesage dynamique, maintien de l'affichage, pesage en pourcentage et pesage de contrôle

Soyez toujours connecté
RS232 intégré bidirectionnel, entrée externe intégré, RS422/485 optionnel, 2e RS232 optionnel et relais CA ou CC optionnels

Alimentation de permutation universelle
S'adapte automatiquement aux diverses tensions et fréquences ; branchez l'unité n'importe où, à n'importe quel moment

Colonnes en acier inoxydable
Disponibles en deux longueurs, courtes et longues, avec montage de la plate-forme compatible, elles offrent des possibilités de montage flexibles.

Fabrication durable de la structure de la plate-forme
Les plates-formes en acier inoxydable et les struc-

tures soudées garantissent une durabilité, flexibilité et intégrité structurelle maximum. Cycle de chargement/déchargement testé pour garantir une performance précise à long terme.



Pieds totalement réglables
Les quatre pieds solides, réglables ont pour mission d'empêcher tout glissement sur les surfaces humides ou inégales.



Options et accessoires

Options d'interface	Réf. OHAUS
Kit de relais CA, T51P/T51XW.....	80500720
Kit de relais CC, T51P/T51XW.....	80500727
Kit d'interface RS422/485, T51P/T51XW.....	80500731
Kit d'interface RS232, T51P/T51XW.....	80500733
Interrupteur au pied.....	71173378
Options d'alimentation	
Kit de batteries rechargeables, T51P/T51XW.....	80500729
Accessoires de fixation	
Kit de montage mural, T51P.....	72200227
Kit de relais mural, T51XW.....	80500735
Kit de montage de la plate-forme, T51P.....	80500722
Kit de montage sur colonne, 35 cm, acier peint, T51.....	80500723
Kit de montage sur colonne, 68 cm, acier peint, T51.....	80500724
Kit de montage sur colonne, acier inoxydable, 35cm, T51.....	80500725
Kit de montage sur colonne, acier inoxydable, 68cm, T51.....	80500726

Compatible avec toutes les colonnes existantes pour Champs-CD/CW11/CD3X/CKW

Autres accessoires

Kit de l'adaptateur de câble de capteur.....	80500736
Câble RS232, T31-71XW pour liaison imprimante STP103.....	80252584
Câble RS232, T31-T71XW pour liaison imprimante CBM910.....	80252574
Câble RS232, T31-71XW vers ordinateur à 25 broches.....	80500553
Câble RS232, T31-71XW vers ordinateur à 9 broches.....	80500552
Imprimante STP103, 230 V CA, prise UE.....	80251993
Imprimante CBM910, 230 V CA, prise UE.....	80252043
Ruban encreur pour imprimante CBM910.....	80251933
Rouleau de papier pour imprimante CBM910.....	80251932
Rouleau de papier thermique pour STP103.....	80251931

Balances industrielles tout inox Defender™ 5000

Spécifications de la plate-forme

Modèle de plate-forme : série W	D15WR	D30WR	D60WL	D150WL	D300WX
Capacité (max)	15 kg	30 kg	60 kg	150 kg	300 kg
Construction	Plate-forme et structure en acier inoxydable 304 avec pieds de mise à niveau, caoutchoutés, antidérapants				
Composants de mise à niveau	Bulle de niveau visible à l'extérieur et pieds de mise à niveau réglables				
Température d'exploitation	-10°C à 40°C				
Capacité de surcharge sécurisée	150 % de la capacité nominale				
Type de capteur	IP67, acier inoxydable, point unique / C3				
Câble du capteur	2 m longueur x 6 fils		2,5 m longueur x 6 fils		
Sortie nominale du capteur	2 mV/V ± 10%				
Tension d'excitation de capteur	20 V (CA/CC) maximum / 5~15 V (CA/CC) recommandés				
Résistance entrée / sortie capteurs	387 ± 10 ohms / 350 ± 4 ohms				
Dimensions de la plate-forme (A x B x C x D x E)	305 x 305 x 95 x 52 x 335 mm	457 x 457 x 115 x 70 x 487 mm		610 x 610 x 137 x 90 x 640 mm	
Dimensions pour l'expédition	490 longueur x 410 largeur x 440 hauteur (mm)	810 longueur x 600 largeur x 240 hauteur (mm)		1000 longueur x 760 largeur x 250 hauteur (mm)	
Poids net/expédition	12,2 kg / 14,2 kg	27,2 kg / 29 kg		35 kg / 41 kg	

Spécifications de la balance

Modèle de la balance : série W	D51XW15WR3	D51XW30WR3	D51XW60WL4	D51XW150WL4	D51XW300QX4
Modèle de plate-forme	D15WR	D30WR	D60WL	D150WL	D300WX
Modèle d'indicateur	T51XW				
Capacité x précision max (d)	15 kg x 1 g / 1:15000d	30 kg x 2 g / 1:15000d	60 kg x 5 g / 1:12000d	150 kg x 10 g / 1:15000d	300 kg x 20 g / 1:15000d
Capacité x précision approuvée (e)	15 kg x 5 g / 1:3000e	30 kg x 10 g / 1:3000e	60 kg x 20 g / 1:3000e	150 kg x 50 g / 1:3000e	300 kg x 100 g / 1:3000e
Colonne	Hauteur fixe de 350 mm, tubulaire creuse, en acier inoxydable		Hauteur fixe de 680 mm, tubulaire creuse, en acier inoxydable		
Dimensions de la balance (LargeurxH1xH2xD1xD2)	305 x 95 x 590 x 305 x 425 mm		457 x 115 x 940 x 457 x 577		610 x 137 x 940 x 610 x 730
Dimensions pour l'expédition	490 longueur x 410 largeur x 440 hauteur (mm)		810 longueur x 600 largeur x 240 hauteur (mm)		1000 longueur x 760 largeur x 250 hauteur (mm)
Poids net/expédition	16,1 kg / 18,5 kg		31,6 kg / 33,8 kg		39,4 kg / 45,8 kg

Conformité

- **Sécurité et CEM** : EN60950, EN61326, FCC, CE, UL_{us}
Conforme à la directive 2002/96/CE sur l'équipement électrique et électronique de déchets (WEEE).
- **Type Approbation/Méetrologie légale** :
- Indicateur de la série T51xx : approbation EC Type et certificat de test : TC7132 / T5980
- Capteurs : OIML R60-2000-NL-02.14 / TC6046; OIML R60-2000-NL-02.12 / TC6043
- **Qualité** : Le système de gestion de la qualité Ohaus est certifié ISO 9001:2008.

80774292_A © Copyright Ohaus Corporation

www.ohaus.com

* ISO 9001:2008
Système agréé de gestion de la qualité

